

ИНСТРУМЕНТ ДЛЯ ПРЕССОВ OMES - HACO

TOOLS FOR OMES - HACO MACHINES

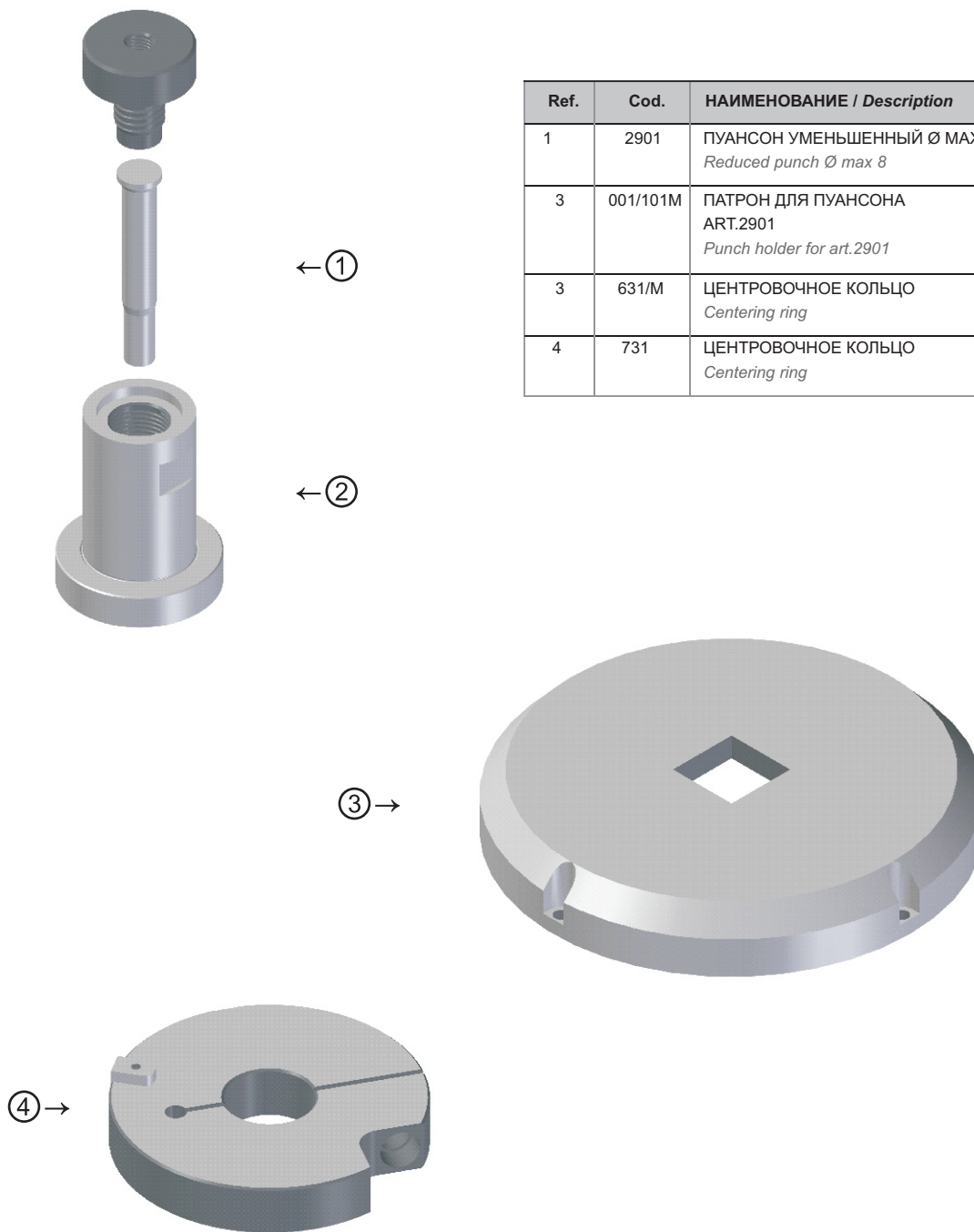





Ref.	Cod.	НАИМЕНОВАНИЕ / Description
1	2901	ПУАНСОН УМЕНЬШЕННЫЙ Ø MAX 8 <i>Reduced punch Ø max 8</i>
3	001/101M	ПАТРОН ДЛЯ ПУАНСОНА ART.2901 <i>Punch holder for art.2901</i>
3	631/M	ЦЕНТРОВОЧНОЕ КОЛЬЦО <i>Centering ring</i>
4	731	ЦЕНТРОВОЧНОЕ КОЛЬЦО <i>Centering ring</i>

ИНСТРУМЕНТ ДЛЯ ПРЕССОВ OMES - НАСО – Tools for Omes - Naco machines

Технические характеристики:
 - Пуансоны из стали HSS

Дополнительные возможности:
 - Покрытие TIN - TIALN

Technical notes:
 - HSS punches

On request:
 - TIN –TIALN coatings



Siemegi s.a.s

СПЕЦИАЛЬНОЕ КОНСТРУКТОРСКОЕ И ТЕХНОЛОГИЧЕСКОЕ БЮРО
ЮНИФОС
 www.unifos.ru СКТБ





ПУАНСОНЫ И МАТРИЦЫ Punches and dies

максимальный размер d 70,0 мм

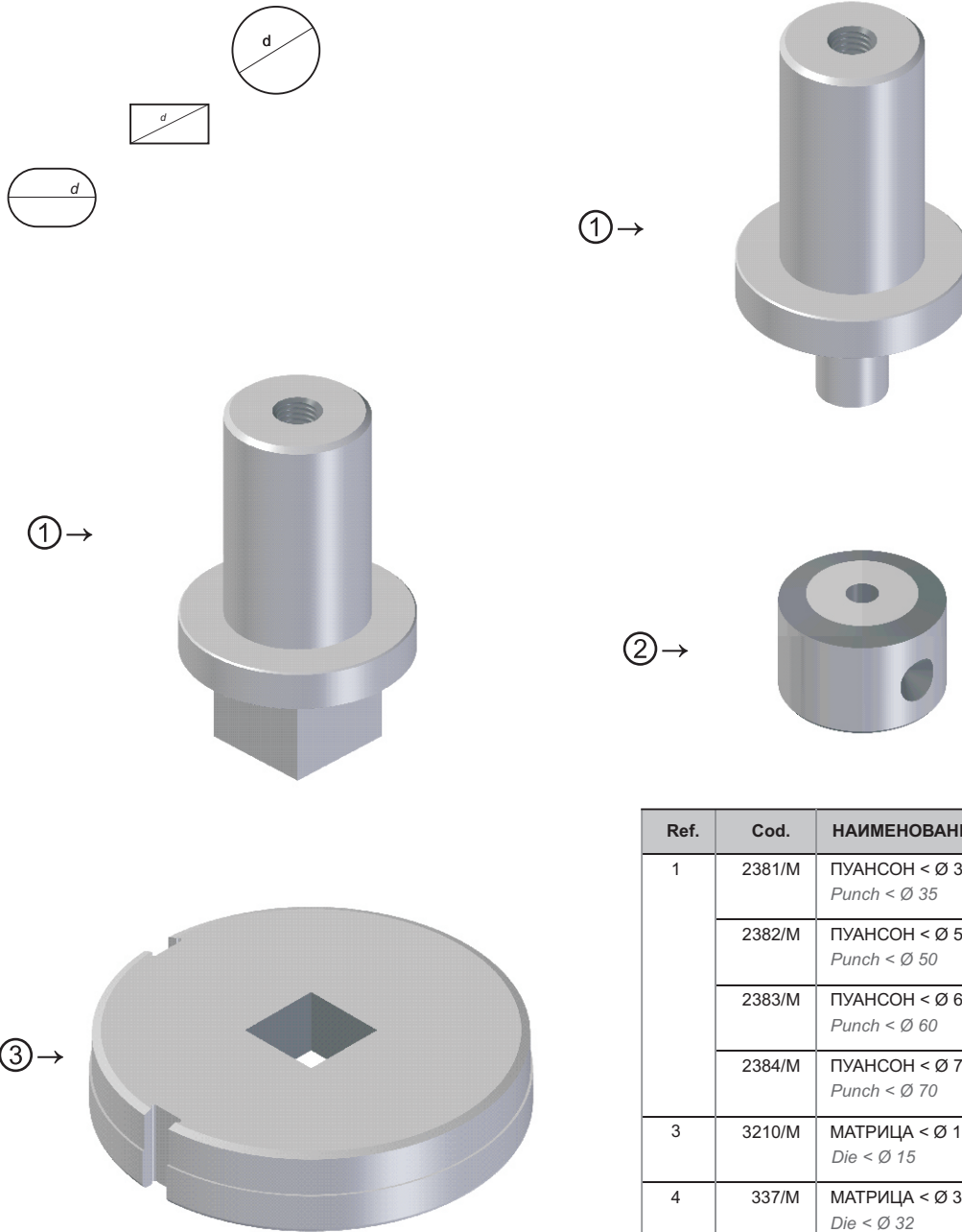

Ref.	Cod.	НАИМЕНОВАНИЕ / Description
1	2381/M	ПУАНСОН < Ø 35 Punch < Ø 35
	2382/M	ПУАНСОН < Ø 50 Punch < Ø 50
	2383/M	ПУАНСОН < Ø 60 Punch < Ø 60
	2384/M	ПУАНСОН < Ø 70 Punch < Ø 70
3	3210/M	МАТРИЦА < Ø 15 Die < Ø 15
4	337/M	МАТРИЦА < Ø 32 Die < Ø 32
	3371/M	МАТРИЦА < Ø 50 Die < Ø 50
	33711/M	МАТРИЦА < Ø 70 Die < Ø 70

Технические характеристики:
 - Пуансон из стали HSS
 - Матрица с облегченным отводом отходов по заказу
 - Выталкиватель из полиуретана
 Дополнительные возможности:
 - Пуансон из стали SSK для тяжелых работ
 - Покрытие TIN - TIALN

Technical notes:
 - HSS punches
 - Anti-scrap dies as per request
 - Urethan stripper

On request:
 - Special SSK punches for heavy workings
 - TIN – TIALN coatings



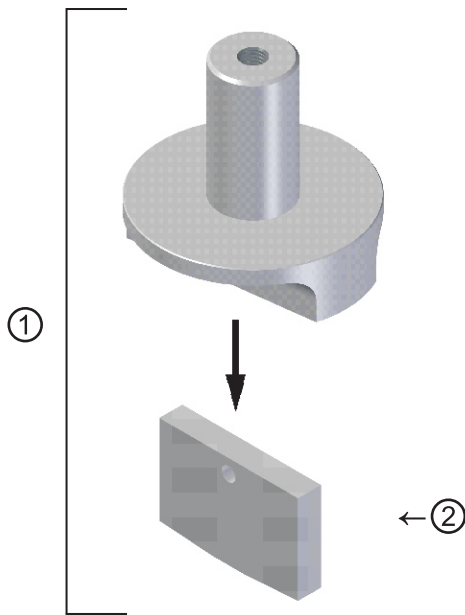

Ref.	Cod.	НАИМЕНОВАНИЕ / Description
1	UT2382M	ИНСТРУМЕНТ УМЕНЬШЕННЫЙ СО СМЕННЫМ ЛЕЗВИЕМ 30x5 <i>Cut tool with insert blade 30x5</i>
2	LM2382M	СМЕННОЕ ЛЕЗВИЕ 30x5 <i>Rectangular blade 30x5</i>

Ref.	Cod.	НАИМЕНОВАНИЕ / Description
3	UT2384M	ИНСТРУМЕНТ УМЕНЬШЕННЫЙ СО СМЕННЫМ ЛЕЗВИЕМ 56x5 <i>Cut tool with insert blade 56x5</i>
4	LM2384M	СМЕННОЕ ЛЕЗВИЕ 56x5 <i>Rectangular blade 56x5</i>

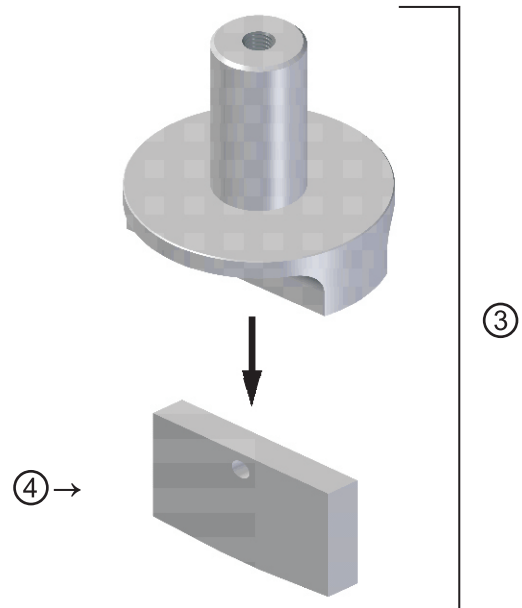

Технические характеристики:
- Пуансоны из стали HSS

Дополнительные возможности:
- Покрытие TIN - TIALN

Technical notes:
- Hardened HSS punches

On request:
- TIN –TIALN coatings



Сiemmeги s.a.s

СПЕЦИАЛЬНОЕ КОНСТРУКТОРСКОЕ И ТЕХНОЛОГИЧЕСКОЕ БЮРО
Юнифос
www.unifos.ru СКТБ



Россия, 197343, г. Санкт-Петербург, ул. Белоостровская, 22, оф. 310-312, тел.: +7 812 449 2721 (многоканальный)

